

МІНІСТЕРСТВО ОСВІТИ І НАУКИ УКРАЇНИ
КРЕМЕНЧУЦЬКИЙ НАЦІОНАЛЬНИЙ УНІВЕРСИТЕТ
ІМЕНІ МИХАЙЛА ОСТРОГРАДСЬКОГО

СХВАЛЕНО Вченою радою

Кременчуцького національного університету імені Михайла Остроградського

від «27» 06 2024 р.
протокол № 11



ЗАТВЕРДЖУЮ

Ректор Кременчуцького національного університету імені Михайла Остроградського

М. В. Загірняк

06. 2024 р.

7-1

ОСВІТНЬО-ПРОФЕСІЙНА ПРОГРАМА
«СЕРЕДНЯ ОСВІТА (УКРАЇНСЬКА МОВА І ЛІТЕРАТУРА;
АНГЛІЙСЬКА МОВА І ЛІТЕРАТУРА)»

ГАЛУЗЬ ЗНАНЬ	01 Освіта/Педагогіка
СПЕЦІАЛЬНІСТЬ	014 «Середня освіта (за предметними спеціальностями)» Предметна спеціальність: 014.01 «Середня освіта (Українська мова і література)» Друга предметна спеціальність: 014.021 «Середня освіта (Англійська мова та зарубіжна література)»
РІВЕНЬ ВИЩОЇ ОСВІТИ	Перший (бакалаврський) рівень
СТУПІНЬ	Бакалавр
ОСВІТНЯ КВАЛІФІКАЦІЯ	Бакалавр освіти за спеціальністю «Середня освіта (українська мова і література; англійська мова та зарубіжна література)»

ЛИСТ ПОГОДЖЕННЯ
ОСВІТНЬО-ПРОФЕСІЙНОЇ ПРОГРАМИ ВИЩОЇ ОСВІТИ

РОЗРОБЛЕНО

Керівник робочої групи
(гарант освітньої програми)



С. М. Сошенко

РЕКОМЕНДОВАНО

Кафедрою лінгводидактики та журналістики
Зав. кафедрою
протокол № 10 від «27» травня 2024 р.



К. Л. Сізова

СХВАЛЕНО

Науково-методичною Радою

ФПГіСН

Голова НМР
протокол № 9 від «29» травня 2024 р.



Л. О. Васечко

ПОГОДЖЕНО

Голова методичної ради КрНУ
протокол № 11 від 24 » 06 2024 р.

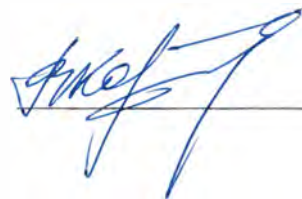

В. В. Костін

ПЕРЕДМОВА

Освітньо-професійна програма «Середня освіта (українська мова і література; англійська мова і література)» першого (бакалаврського) рівня вищої освіти за спеціальністю 014 «Середня освіта (за предметними спеціальностями)» предметної спеціальності 014.01 «Середня освіта (Українська мова і література)», другої предметної спеціальності 014.021 «Середня освіта (Англійська мова та зарубіжна література)» першого (бакалаврського) рівня вищої освіти розроблена групою забезпечення кафедри лінгводидактики та журналістики факультету права, гуманітарних і соціальних наук.

ВНЕСЕНО

факультетом права, гуманітарних і соціальних наук

У розробці ОПП брали участь здобувачі вищої освіти за першим (бакалаврським) рівнем вищої освіти зі спеціальності 014 «Середня освіта (за предметними спеціальностями)» предметної спеціальності 014.01 «Середня освіта (українська мова і література), другої предметної спеціальності 014.02 «Середня освіта (англійська мова і література)» Резніченко С. (2021 рік вступу), Стеренчук А. (2022 рік вступу).

Рецензії-відгуки зовнішніх стейкхолдерів

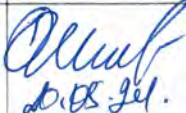
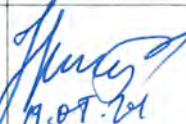
Прізвище, ім'я, по батькові	Посада Назва організації	Підпис, дата
Шиян О. М.	Директор Кременчуцького ліцею №30 «Олімп» імені Н.М. Шевченко Кременчуцької міської ради Кременчуцького району Полтавської області	 01.08.21.
Носкін В. О.	Директор Кременчуцької гімназії №12 Кременчуцької міської ради Кременчуцького району Полтавської області	 19.07.21

ЗМІСТ

1. ПРОФІЛЬ ОСВІТНЬОЇ ПРОГРАМИ	5
2. ПЕРЕЛІК КОМПОНЕНТІВ ОСВІТНЬОЇ ПРОГРАМИ.....	18
3. СТРУКТУРНО-ЛОГІЧНА СХЕМА ОСВІТНЬОЇ ПРОГРАМИ.....	20
4. ФОРМА АТЕСТАЦІЇ ЗДОБУВАЧІВ ВИЩОЇ ОСВІТИ.....	21
5. МАТРИЦЯ ВІДПОВІДНОСТІ ПРОГРАМНИХ КОМПЕТЕНТНОСТЕЙ ПРОГРАМНИМ КОМПОНЕНТАМ ОСВІТНЬОЇ ПРОГРАМИ.....	22
6. МАТРИЦІ СПІВВІДНОШЕННЯ ПРОГРАМНИХ РЕЗУЛЬТАТІВ НАВЧАННЯ ДО КОМПЕТЕНТНОСТЕЙ.....	23
7. МАТРИЦЯ ЗАБЕЗПЕЧЕННЯ ПРОГРАМНИХ РЕЗУЛЬТАТІВ НАВЧАННЯ ВІДПОВІДНИМИ КОМПОНЕНТАМИ ОСВІТНЬОЇ ПРОГРАМИ	25
8. СИСТЕМА ВНУТРІШНЬОГО ЗАБЕЗПЕЧЕННЯ ЯКОСТІ ВИЩОЇ ОСВІТИ КРЕМЕНЧУЦЬКОГО НАЦІОНАЛЬНОГО УНІВЕРСИТЕТУ ІМЕНІ МИХАЙЛА ОСТРОГРАДСЬКОГО	27
9. НОРМАТИВНІ ПОСИЛАННЯ.....	28

1. ПРОФІЛЬ ОСВІТНЬОЇ ПРОГРАМИ

1 – Загальна інформація	
Повна назва ЗВО та інституту /факультету	Кременчуцький національний університет імені Михайла Остроградського Факультет права, гуманітарних і соціальних наук Кафедра лінгводидактики та журналістики
Освітня кваліфікація	Ступінь вищої освіти – бакалавр Освітня кваліфікація – бакалавр освіти за спеціальністю «Середня освіта (українська мова і література; англійська мова та зарубіжна література)»
Професійна кваліфікація	Вчитель української мови і літератури, викладач закладу фахової передвищої освіти, вчитель англійської мови, вчитель зарубіжної літератури
Кваліфікація в дипломі	Бакалавр освіти за спеціальністю «Середня освіта (українська мова і література, англійська мова та зарубіжна література)». Вчитель української мови і літератури, викладач закладу фахової передвищої освіти, вчитель англійської мови, вчитель зарубіжної літератури
Рівень вищої освіти	Перший (бакалаврський)
Офіційна назва освітньої програми	«Середня освіта (українська мова і література; англійська мова і література)»
Тип диплому та обсяг освітньої програми	Диплом бакалавра, одиничний, 240 кредитів ЄКТС, термін навчання 3 роки 10 місяців
Наявність акредитації	-
Цикл / рівень вищої освіти	НРК України – 6 рівень, FQ-EHEA – перший цикл, EQF-LLL – 6 рівень
Передумови	Для здобуття освітнього рівня «бакалавр» можуть вступати особи, що здобули повну загальну середню освіту або освітній рівень «молодший бакалавр», що засвідчено свідоцтвом про повну загальну середню освіту або дипломом молодшого бакалавра
Мова (и) викладання	Українська, англійська
Термін дії освітньої програми	До первинної акредитації (01.07.2023 р.)
Інтернет-адреса постійного розміщення освітньої програми	http://inmov.kdu.edu.ua/?page_id=1882
2 – Мета освітньої програми	
набуття здобувачами вищої освіти здатності розв’язувати складні спеціалізовані задачі середньої освіти, систематизованих знань, умінь і практичних навичок, способів мислення, професійних, світоглядних і громадських якостей, морально-	

етичних цінностей, компетентностей у галузі української мови і літератури, англійської мови.

3 – Характеристика освітньої програми

Предметна область	<p>Об'єкт вивчення: освітній процес у закладах середньої освіти з української мови і літератури, англійської мови.</p> <p>Цілі навчання: формування інтегральних, загальних і фахових компетентностей вчителя закладу середньої освіти, необхідних для розв'язання складних спеціалізованих задач і практичних проблем у сфері професійної діяльності.</p> <p>Теоретичний зміст предметної області: поняття, категорії, наукові концепції та принципи фундаментальних і прикладних наук галузі, достатні для формування предметних компетентностей за відповідними спеціальностями, теоретичні основи наук про освіту, загальної і вікової психології, методики навчання української мови і літератури, англійської мови у закладах загальної середньої освіти.</p> <p>Методи, методики та технології: загальнонаукові методи пізнання та дослідницької діяльності, методи відповідних наук, освітні технології та методики формування компетентностей за відповідними спеціальностями в закладах загальної середньої освіти, моніторинг педагогічної діяльності, інформаційно-комунікаційні технології.</p> <p>Інструменти та обладнання: сучасне інформаційно-комунікаційне обладнання для освітнього процесу; спеціалізоване лабораторне та технологічне обладнання і програмне забезпечення; бібліотечні ресурси та технології; бази для проведення навчальних і виробничої практик (за договорами про співпрацю).</p>
Орієнтація освітньої програми	Освітньо-професійна
Основний фокус освітньої програми	<p>Формування у здобувачів вищої освіти інтегральної, загальних та спеціальних компетентностей для здійснення професійної діяльності у галузі середньої освіти, підготовка вчителя української мови і літератури та англійської мови з акцентом на практичній підготовці.</p> <p>Ключові слова: педагогіка, освіта, середня освіта, українська мова, українська література, англійська мова.</p>
Особливості освітньої програми (унікальність)	Освітня діяльність спрямована на отримання знань та вмінь із сучасних освітніх технологій та їх

	<p>використання у фахових практиках. Програма передбачає набуття здобувачами соціальних навичок (soft skills), зокрема, навичок комунікації, роботи в команді, критичного мислення, етичності, відповідальності.</p> <p>Унікальність ОПП полягає у задоволенні потреб закладів загальної середньої освіти Кременчука та регіону у вчителях, здатних викладати українську мову і літературу, англійську мову. Гостру потребу у таких багатoproфільних фахівцях відчувають сільські школи у зв'язку з реформою середньої освіти в Україні. Одночасна підготовка вчителів рідної та іноземної мов закладає підвалини упровадження міжпредметної інтеграції в умовах закладу загальної середньої освіти. Учитель, озброєний саме таким комплексом предметних спеціальностей, здатний вибудувувати єдину стратегію мовно-літературної підготовки, координувати набуття в учнів компетентностей, легко опанувувати інноваційні технології навчання і впроваджувати їх у практику викладання української та англійської мов.</p> <p>Також своєрідність ОПП полягає у значному обсязі практичної підготовки. Практика передбачена на кожному курсі, що є відповіддю на потреби роботодавців та здобувачів освіти.</p>
4 – Придатність випускників до працевлаштування та подальшого навчання	
Придатність до працевлаштування	<p>заклади загальної та спеціалізованої, професійної (професійно-технічної), позашкільної, фахової передвищої освіти, міжшкільні ресурсні центри (міжшкільні навчально-виробничі комбінати), установи та організації у сфері освіти.</p> <p>Відповідно до Професійного стандарту вчителя закладу загальної середньої освіти (Наказ Мінекономіки № 2736 від 23.12.2020) бакалавр освіти підготовлений до професійної діяльності згідно з Національним класифікатором України ДК 003:2010 «Класифікатор професій»</p> <p>2320 Вчитель закладу загальної середньої освіти Працевлаштування самостійне.</p>
Подальше навчання	<p>Право продовжувати навчання на другому (магістерському) рівні вищої освіти та здобувати додаткові кваліфікації у системі освіти дорослих.</p>
5 – Викладання та оцінювання	
Викладання та навчання	<p>Освітньо-професійною програмою передбачено використання інноваційних підходів (студентоцентрованого, індивідуалізованого, кооперативного, проблемного тощо), технологій</p>

	<p>(структурно-логічних, інтеграційних, інформаційно-комп'ютерних, діалогово-комунікаційних тощо) і методів навчання (пояснювально-ілюстративного, репродуктивного, евристичного, проблемного викладання тощо).</p> <p>Викладання проводиться у формі: лекцій, практичних і семінарських занять, індивідуальних консультацій, самонавчання, а також участі у науково-практичних і творчих проєктах, тренінгах, майстер-класах.</p> <p>Навчально-методичне забезпечення і консультування самостійної роботи здійснюється через освітній контент Moodle.</p> <p>Засоби навчання: підручники, навчальні посібники, інформаційні технічні засоби навчання, технології дистанційного навчання.</p>
Оцінювання	<p>Внутрішня система оцінювання здобувачів вищої освіти відбувається відповідно до Положення про організацію освітнього процесу в Кременчуцькому національному університеті імені Михайла Остроградського за національною шкалою та шкалою ECTS.</p> <p>Контроль знань та умінь студентів здійснюється у формі поточного та підсумкового контролю. Оцінювання рівня знань студентів проводиться за рейтинговою системою. Поточний контроль включає контроль знань, умінь та навичок студентів на семінарських, практичних заняттях та під час виконання індивідуальних навчальних завдань, курсових робіт, захисту практики. Критерії оцінювання знань містяться в силабусах та робочих навчальних програмах дисциплін і доводяться до відома студентів.</p> <p>Підсумковий контроль проводиться у формі іспитів, диференційованих заліків, атестаційного іспиту.</p> <p>Неформальна освіта на ОП передбачена згідно з Порядком визнання результатів навчання, отриманих унаслідок неформальної освіти в КрНУ.</p>
6 – Програмні компетентності	
Інтегральна компетентність	<p>ІК1. Здатність розв'язувати складні спеціалізовані задачі у галузі середньої освіти, що передбачає застосування теоретичних знань і практичних умінь з наук предметної спеціальності, педагогіки, психології, теорії та методики навчання і характеризується комплексністю та невизначеністю умов організації освітнього процесу в закладах середньої освіти.</p>
Загальні компетентності (ЗК)	
Загальні компетентності	<p>ЗК1. Здатність до абстрактного мислення, аналізу та синтезу, до застосування знань у практичних</p>

ЗК	<p>ситуаціях.</p> <p>ЗК2. Знання й розуміння предметної області та професійної діяльності.</p> <p>ЗК3. Здатність спілкуватися державною мовою як усно, так і письмово, до комунікації іноземною мовою за предметною спеціальністю.</p> <p>ЗК4. Здатність орієнтуватися в інформаційному просторі, здійснювати пошук, аналіз та обробку інформації з різних джерел, ефективно використовувати цифрові ресурси та технології в освітньому процесі.</p> <p>ЗК5. Здатність діяти автономно, приймати обґрунтовані рішення у професійній діяльності і відповідати за їх виконання, діяти відповідально і свідомо на основі чинного законодавства та етичних міркувань (мотивів).</p> <p>ЗК6. Здатність до міжособистісної взаємодії та роботи у команді у сфері професійної діяльності, спілкування з представниками інших професійних груп різного рівня.</p> <p>ЗК7. Здатність реалізувати свої права і обов'язки як члена суспільства; усвідомлення цінності громадянського (вільного демократичного) суспільства та необхідності його сталого розвитку, верховенства права, прав і свобод людини і громадянина в Україні.</p> <p>ЗК8. Здатність зберігати та примножувати моральні, культурні, наукові цінності і досягнення суспільства на основі розуміння історії та закономірностей розвитку предметної області, її місця у загальній системі знань про природу і суспільство та значення у розвитку суспільства, техніки і технологій.</p> <p>ЗК9. Здатність зберігати особисте фізичне та психічне здоров'я, вести здоровий спосіб життя, керувати власними емоційними станами; конструктивно та безпечно взаємодіяти з учасниками освітнього процесу, використовувати різні види та форми рухової активності для активного відпочинку.</p> <p>ЗК10. Здатність поважати різноманітність і мультикультурність суспільства, усвідомлювати необхідність рівних можливостей для всіх учасників освітнього процесу.</p> <p>ЗК11. Здатність ухвалювати рішення та діяти, дотримуючись принципу неприпустимості корупції та будь-яких інших проявів недоброчесності.</p>
Фахові компетентності (СК)	
СК	<p>СК1. Здатність перенесення системи наукових знань у професійну діяльність та в площину навчального предмету.</p> <p>СК2. Здатність забезпечувати навчання учнів</p>

	<p>державною мовою; формувати та розвивати їх мовно-комунікативні уміння і навички в області предметної спеціальності.</p> <p>СК3. Здатність здійснювати цілепокладання, планування та проектування процесів навчання і виховання учнів з урахуванням їх вікових та індивідуальних особливостей, освітніх потреб і можливостей; добирати та застосовувати ефективні методики й технології навчання, виховання і розвитку учнів.</p> <p>СК4. Здатність формувати і розвивати в учнів ключові та предметні компетентності засобами навчального предмету та інтегрованого навчання; формувати в них ціннісне ставлення, розвивати критичне мислення.</p> <p>СК5. Здатність здійснювати об'єктивний контроль і оцінювання рівня навчальних досягнень учнів на засадах компетентнісного підходу, аналізувати результати їхнього навчання.</p> <p>СК6. Здатність до формування колективу учнів; знаходження ефективних шляхів мотивації їх до саморозвитку (самовизначення, зацікавлення, усвідомленого ставлення до навчання); спрямування на прогрес і досягнення з урахуванням здібностей та інтересів кожного з них.</p> <p>СК7. Здатність до здійснення професійної діяльності з дотриманням вимог законодавства щодо охорони життя й здоров'я учнів (зокрема з особливими освітніми потребами); використання здоров'язбережувальних технологій під час освітнього процесу.</p> <p>СК8. Здатність до суб'єкт-суб'єктної (рівноправної та особистісно-зорієнтованої) взаємодії з учнями в освітньому процесі, залучення батьків до освітнього процесу на засадах партнерства.</p> <p>СК9. Здатність аналізувати власну педагогічну діяльність та її результати, здійснювати об'єктивну самооцінку і самокорекцію своїх професійних якостей.</p>
<p align="center">Компетентності предметної спеціальності 014.01 Середня освіта (Українська мова і література) (ПК)</p>	
<p>ПК</p>	<p>ПК 1. Здатність використовувати досягнення сучасної науки в галузі теорії та історії української мови і літератури в практиці навчання української мови і літератури в закладах загальної середньої освіти.</p> <p>ПК 2. Здатність адекватно використовувати мовні ресурси, демонструвати сформовану мовну й</p>

	<p>мовленнєву компетенції в процесі фахової та міжособистісної комунікації, володіти різними засобами мовної поведінки в різних комунікативних контекстах.</p> <p>ПК 3. Здатність використовувати когнітивно-дискурсивні вміння, спрямовані на сприйняття й створення зв'язних монологічних і діалогічних текстів в усній і письмовій формах, володіти методикою розвитку зв'язного мовлення здобувачів освіти у процесі говоріння й підготовки творчих робіт.</p> <p>ПК 4. Здатність орієнтуватися в українському літературному процесі на тлі світового (від давнини до сучасності), уміння використовувати здобутки українського письменства для формування національної свідомості, світогляду учнів, їхньої моралі, ціннісних орієнтацій в сучасному суспільстві.</p> <p>ПК 5. Здатність застосовувати у власній практичній діяльності сучасні підходи (особистісно орієнтований, діяльнісний, компетентнісний) до викладання та діагностування навчальних досягнень здобувачів освіти з української мови та літератури, урахуваючи передовий український й міжнародний досвід.</p> <p>ПК 6 Здатність володіти законами аналізу лінгвістичних одиниць, розуміти ієрархічний взаємозв'язок між ними.</p> <p>ПК 7. Здатність взаємодіяти зі спільнотами (на місцевому, регіональному, національному, європейському й глобальному рівнях) для розвитку професійних знань і фахових компетентностей, використання практичного досвіду й мовно-літературного контексту для реалізації цілей освітнього процесу в закладах середньої освіти.</p> <p>ПК 8. Здатність формувати національну ідентичність, ціннісні орієнтації, моральні переконання і свідомість учнів у процесі навчання української мови і літератури.</p>
<p>Компетентності предметної спеціальності 014.02 Середня освіта (Мова і література (англійська)) (ПК)</p>	
	<p>ПК 9. Здатність застосовувати досягнення сучасної методичної і філологічної наук, освітніх концепцій у процесі навчання іноземної мови і зарубіжної літератури в закладі середньої освіти.</p> <p>ПК 10. Здатність проектувати педагогічну діяльність, володіти професійно-методичною компетентністю для планування і проведення занять з іноземної мови та зарубіжної літератури.</p> <p>ПК 11. Здатність використовувати ефективні шляхи</p>

	<p>формування мовної, мовленнєвої та соціокультурної компетентностей школярів у процесі навчання іноземної мови.</p> <p>ПК 12. Здатність застосовувати практичні навички моделювання, конструювання освітнього процесу і змісту іншомовної підготовки для проведення навчальних занять та позакласних заходів з іноземної мови та зарубіжної літератури у середніх навчальних закладах, в тому числі за умов дистанційного та змішаного навчання.</p> <p>ПК 13. Здатність визначати комунікативну, пізнавальну, номінативну, емоційно-експресивну та інші функції мови, характеризувати мовні та мовленнєві одиниці у порівнянні з одиницями рідної мови.</p> <p>ПК 14. Здатність виявляти закономірності літературного процесу, визначати специфіку і значення художніх концепцій і літературних творів у контексті суспільно-літературної ситуації, літературної критики і культурної епохи; давати оцінку художнього твору; визначати роль системи образів, сюжету, композиції та засобів виразності в їх поєднанні; характеризувати творчу індивідуальність автора.</p> <p>ПК 15. Здатність дотримуватися сучасних норм іноземної мови в усній та писемній професійній та міжособистісній комунікації з урахуванням комунікативної ситуації та комунікативного завдання відповідно до етичних і моральних норм поведінки, прийнятих в іншомовному середовищі.</p> <p>ПК 16. Здатність інтерпретувати й зіставляти мовні та літературні явища, використовувати різні методи й методики аналізу україномовних та англomовних текстів.</p>
Програмні результати (ПРН)	
Програмні результати навчання (РН), спільні для всіх предметних спеціальностей	
РН	<p>РН1. <i>Відтворює</i> основні концепції та принципи педагогіки і психології; <i>враховує</i> в освітньому процесі закономірності розвитку, вікові та інші індивідуальні особливості учнів.</p> <p>РН2. <i>Демонструє</i> вміння навчати учнів державною мовою; формувати та розвивати їх мовно-комунікативні уміння і навички засобами навчального предмету та інтегрованого навчання.</p> <p>РН3. <i>Називає і аналізує</i> методи цілепокладання, планування та проєктування процесів навчання і</p>

виховання учнів на основі компетентнісного підходу з урахуванням їх освітніх потреб; *класифікує* форми, методи і засоби навчання предмету в закладах загальної середньої освіти.

РН4. *Здійснює* добір і *застосовує* сучасні освітні технології та методики для формування предметних компетентностей учнів; критично *оцінює* результати їх навчання та ефективність уроку.

РН5. *Вибирає* відповідні форми та методи виховання учнів на уроках і в позакласній роботі; *аналізує* динаміку особистісного розвитку учнів, *визначає* ефективні шляхи їх мотивації до саморозвитку та спрямування на прогрес і досягнення з урахуванням здібностей та інтересів кожного з них.

РН6. *Називає* і *пояснює* принципи проектування психологічно безпечного й комфортного освітнього середовища з дотриманням вимог законодавства щодо охорони життя й здоров'я учнів (зокрема з особливими освітніми потребами), технології здоров'язбереження під час освітнього процесу, способи запобігання та протидії булінгу і налагодження ефективної співпраці з учнями та їх батьками.

РН7. *Демонструє* знання основ фундаментальних і прикладних наук (відповідно до предметної спеціальності), *оперує* базовими категоріями та поняттями предметної області спеціальності.

РН8. *Генерує* обґрунтовані думки в галузі професійних знань як для фахівців, так і для широкого загалу державною та іноземною мовами.

РН9. *Застосовує* сучасні інформаційно-комунікаційні та цифрові технології у професійній діяльності.

РН10. *Демонструє* володіння сучасними технологіями пошуку наукової інформації для самоосвіти та застосування її у професійній діяльності.

РН11. *Виявляє* навички роботи в команді, адаптації та дії у новій ситуації, *пояснює* необхідність забезпечення рівних можливостей і дотримання гендерного паритету у професійній діяльності.

РН12. *Аналізує* власну педагогічну діяльність та її результати, *здійснює* об'єктивну самооцінку і самокорекцію своїх професійних якостей.

РН13. *Демонструє* знання основних положень нормативно-правових документів щодо професійної діяльності, *обґрунтовує* необхідність використання інструментів демократичної правової держави у професійній та громадській діяльності та прийняття рішень на засадах поваги до прав і свобод

	<p>людини в Україні.</p> <p>РН14. Знає основи запобігання корупції, суспільної та академічної доброчесності на рівні, необхідному для формування нетерпимості до корупції та проявів не доброчесної поведінки серед здобувачів освіти та вміти їх застосовувати в професійній діяльності.</p>
<p>Програмні результати навчання для спеціальності 014.01 Середня освіта (Українська мова і література) (ПРН)</p>	
<p>ПРН</p>	<p>ПРН 1. <i>Знає</i> сучасні філологічні засади навчання української мови та літератури, мовні норми, соціокультурну ситуацію розвитку української мови, особливості використання мовних одиниць у певному контексті, мовний дискурс художньої літератури й сучасності, провідні тенденції розвитку літературного процесу в Україні.</p> <p>ПРН 2. <i>Пояснює</i> особливості розвитку української мови та літератури, специфіку перебігу літературного процесу в Україні в культурному контексті, зміст естетичних теорій, методів, напрямів, течій, стилів, жанрів; твори української класики й сучасності у взаємозв'язках зі світовою літературою й культурою; <i>порівнює</i> мовні й літературні факти, явища, визначає їхні подібності й відмінності.</p> <p>ПРН 3. <i>Володіє</i> комунікативною компетентністю з української мови (лінгвістичний, соціокультурний, прагматичний компоненти відповідно до загальноєвропейських рекомендацій із мовної освіти).</p> <p>ПРН 4. <i>Володіє</i> навичками аудіювання й створення текстів різних стилів і жанрів та застосовує ці вміння в процесі формування мовленнєвої компетентності здобувачів освіти.</p> <p>ПРН 5. <i>Застосовує</i> різні види аналізу художнього твору, визначає його жанрово-стильову своєрідність, місце в літературному процесі, традиції й новаторство, зв'язок твору із фольклором, міфологією, релігією, філософією, значення для національної та світової культури.</p> <p>ПРН 6. <i>Використовує</i> гуманістичний потенціал української мови та літератури для формування духовного світу юного покоління громадян України.</p> <p>ПРН 7. <i>Володіє</i> особистісно орієнтованим, діяльнісним, компетентнісним та іншими сучасними підходами до викладання української мови та літератури, застосовує український та міжнародний досвід навчання здобувачів освіти.</p> <p>ПРН 8. <i>Володіє</i> методами й методиками діагностування навчальних досягнень здобувачів освіти з української мови та літератури; <i>уміє</i> здійснювати педагогічний супровід.</p>

	<p>ПРН 9. Використовує закони аналізу лінгвістичних одиниць для моделювання подібних у стандартних і нестандартних мовленнєвих ситуаціях, застосовує різні види аналізу мовних одиниць, визначає їх місце в тексті й мовленні, розуміє взаємозв'язок та ієрархію таких одиниць.</p> <p>ПРН 10. Має критичне мислення, творчо використовує різні теорії й досвід (український, закордонний) у процесі вирішення соціальних і професійних завдань, знає мовно-літературний контекст та реалізує його в освітньому процесі.</p> <p>ПРН 11. Використовує здобутки українського письменства для формування національної свідомості, культурного світогляду учнів, їхньої моралі, ціннісних орієнтацій у сучасному суспільстві.</p>
<p>Програмні результати навчання для спеціальності спеціальності 014.02 Середня освіта (Мова і література (англійська)) (ПРН)</p>	
<p>ПРН</p>	<p>ПРН 12. Застосовує на практиці знання про лінгвістичні, психологічні, дидактичні основи навчання іноземної мови і зарубіжної літератури та шляхи формування компетентностей учнів.</p> <p>ПРН 13. Вміє складати конспекти уроків різних типів, у тому числі для проведення у дистанційному режимі.</p> <p>ПРН 14. Обирає педагогічні технології, методи і прийоми навчання, а також методи тестування відповідно до цілей і завдань навчання і контролю з урахуванням конкретного педагогічного контексту.</p> <p>ПРН 15. Оцінює ефективність навчальних матеріалів та вміє адаптувати їх до конкретного освітнянського контексту.</p> <p>ПРН 16. Уміє здійснювати міжкультурну комунікацію і долати міжкультурні бар'єри на основі знання особливостей, цінностей, властивих культурам країн мов, що вивчаються, а також знання світоглядних засад, ментальних особливостей та онтологічних характеристик української культури.</p> <p>ПРН 17. Характеризує тенденції, етапи і особливості літературного процесу країн у різні епохи, визначає світоглядно-естетичну специфіку літературних течій і напрямів; аналізує твір за його ознаками і в контексті епохи, називає жанрові особливості твору, оперуючи термінологією.</p> <p>ПРН 18. Демонструє володіння іншомовною комунікативною компетентністю відповідно до Загальноєвропейських рекомендацій з мовної освіти в усіх видах усного і писемного спілкування.</p> <p>ПРН 19. Доводить конкретними прикладами зв'язок</p>

	<p>між розділами мовознавства і одиницями різних рівнів системи мови, <i>пояснює</i> мовний і мовленнєвий матеріал, <i>вміє</i> сам і <i>навчає</i> учнів користуватися словниками різних типів.</p> <p>ПРН 20. <i>Аналізує, коментує, реферує і перекладає</i> тексти різних стилів і тематики, демонструючи лексичну, граматичну і стилістичну компетентності.</p> <p>ПРН 21. <i>Уміє</i> критично опрацьовувати джерела і здійснювати самостійний науковий пошук, у тому числі і з використанням емпіричних методів.</p> <p>ПРН 22. <i>Демонструє</i> здатність критично оцінювати вітчизняний і закордонний навчальний досвід, власну навчальну та професійно-дослідницьку діяльність і вибудовувати стратегію саморозвитку та професійного самовдосконалення.</p> <p>ПРН 23. <i>Вміє порівнювати мовні та літературні факти, явища, визначати їхні подібності й відмінності, вміти аналізувати україномовні та англійськомовні тексти різних типів.</i></p>
7 – Ресурсне забезпечення реалізації програми	
Кадрове забезпечення	<p>Викладачі, які забезпечують підготовку за програмою, мають науковий ступінь та вчене звання за відповідною або спорідненою спеціальністю, систематично займаються науковою і навчально-методичною діяльністю, регулярно проходять стажування, у тому числі й за кордоном; їх базова освіта відповідає профілю дисциплін, які вони викладають.</p> <p>Підготовку забезпечують чотири кандидати педагогічних наук, доценти; один доктор філологічних наук, професор (спеціальність – українська література; два кандидати філологічних наук, доцент (спеціальність – українська мова).</p>
Матеріально-технічне забезпечення	<p>МТЗ повністю дозволяє виконати навчальний план за ОПП. Інструментарій та обладнання кафедри забезпечують підтримку ОПП: на кафедрі є чотири мультимедійні класи, предметні кабінети, лекційні аудиторії. Усі комп'ютери об'єднані в локальну мережу, підключені до мережі КрНУ і до мережі Інтернет. Наукові бібліотеки КрНУ (зокрема, електронна) містять велику базу навчальних та наукових матеріалів.</p>
Інформаційне та навчально-методичне забезпечення	<p>Забезпеченість ОПП відповідно до умов ліцензування та акредитації ЗВО, зокрема, наявність силабусів та науково-методичних комплексів дисциплін (у тому числі електронні версії); наявність у бібліотечному фонді фахових, у т.ч. міжнародних, періодичних</p>

	видань та інтернет-ресурсів; платформи онлайн-навчання (http://krnu.org)
8 – Академічна мобільність	
Національна кредитна мобільність	На підставі договорів про співробітництво між Кременчуцьким національним університетом імені Михайла Остроградського та вітчизняними закладами вищої освіти (науковими установами) або їх основними структурними підрозділами, а також з власної ініціативи учасника освітнього процесу, підтриманої адміністрацією Кременчуцького національного університету імені Михайла Остроградського, на основі індивідуальних запрошень та інших механізмів
Міжнародна кредитна мобільність	На підставі міжнародних договорів про співробітництво в галузі освіти та науки, міжнародних програм та проєктів, договорів про співробітництво між Кременчуцьким національним університетом імені Михайла Остроградського та іноземними закладами вищої освіти (науковими установами) та їх основними структурними підрозділами, а також з власної ініціативи учасника освітнього процесу, підтриманої адміністрацією Кременчуцького національного університету імені Михайла Остроградського, на основі індивідуальних запрошень та інших механізмів (перелік угод про співпрацю http://cia.kdu.edu.ua/mignar_zvyazk_partn.php).

2 ПЕРЕЛІК КОМПОНЕНТІВ ОСВІТНЬО-ПРОФЕСІЙНОЇ ПРОГРАМИ

Код н/д	Компоненти освітньої програми (навчальні дисципліни, курсові проекти (роботи), практики, атестаційний іспит)	Кількість кредитів	Форма підсумкового контролю
1	2	3	4
Обов'язкові компоненти ОП			
1.1. Навчальні дисципліни загальної підготовки			
ООК 1.	Філософія	3	іспит
ООК 2.	Безпека життєдіяльності та охорона праці	3	д. залік
ООК 3.	Основи правових знань та антикорупційної діяльності	5,5	іспит
ООК 4.	Основи здорового способу життя	3	д. залік
1.2. Навчальні дисципліни професійної підготовки (шифр ОП)			
ООК 5.	Українознавство	5,5	іспит
ООК 6.	Практикум з англійської фонетики	5,5	д. залік
ООК 7.	Психологія	5,5	іспит
ООК 8.	Педагогіка	3	іспит
ООК 9.	Методика викладання української мови	12	іспит, д. залік
ООК 10.	Основи теорії мовної комунікації	5	д. залік
ООК 11.	Теорія і практика дидактики	7	іспит
ООК 12.	Практичний курс української мови	9	іспит, д. залік
ООК 13.	Теорія і практика соціальних комунікацій	6	д. залік
ООК 14.	Сучасна українська літературна мова	15,5	іспит, д. залік
ООК 15.	Українська і зарубіжна література	12,5	іспит, д. залік
ООК 16.	Методика викладання літератури	14,5	д. залік
ООК 17.	Практичний курс англійської мови	18	д. залік
ООК 18.	Методика викладання англійської мови	11,5	іспит, д. залік
1.3 Курсові проекти			
ООК 19.	Методика викладання української мови	1,5	д. залік
1.4 Практична підготовка			
ООК 20.	Пропедевтична практика	7,5	д. залік
ООК 21.	Навчальна практика	13,5	д. залік
ООК 22.	Педагогічна практика	6	д. залік
1.5 Атестація			
ООК 23.	Атестаційний іспит	1,5	
Загальний обсяг обов'язкових компонент		175	
Вибіркові компоненти ОП (факультетського та університетського каталогу)*			
ВОК-1	Освітній компонент 1 - Каталог	5,0	д.залік
ВОК-2	Освітній компонент 1 - Каталог	5,0	д.залік
ВОК-3	Освітній компонент 1 - Каталог	5,0	д.залік
ВОК-4	Освітній компонент 1 - Каталог	5,0	д.залік
ВОК-5	Освітній компонент 1 - Каталог	5,0	д.залік

ВОК-6	Освітній компонент 1 - Каталог	5,0	д.залік
ВОК-7	Освітній компонент 1 - Каталог	5,0	д.залік
ВОК-8	Освітній компонент 1 - Каталог	5,0	д.залік
ВОК-9	Освітній компонент 1 - Каталог	5,0	д.залік
ВОК-10	Освітній компонент 1 - Каталог	5,0	д.залік
ВОК-11	Освітній компонент 1 - Каталог	5,0	д.залік
ВОК-12	Освітній компонент 1 - Каталог	5,0	д.залік
ВОК-13	Освітній компонент 1 – Каталог	5,0	д.залік
Загальний обсяг вибірових компонентів		65	
ЗАГАЛЬНИЙ ОБСЯГ ОСВІТНЬОЇ ПРОГРАМИ			240

д.зал. – диференційний залік;

* – дисципліни з переліку дисциплін вільного вибору студента КАТАЛОГ.

3. СТРУКТУРНО-ЛОГІЧНА СХЕМА ОСВІТНЬОЇ ПРОГРАМИ

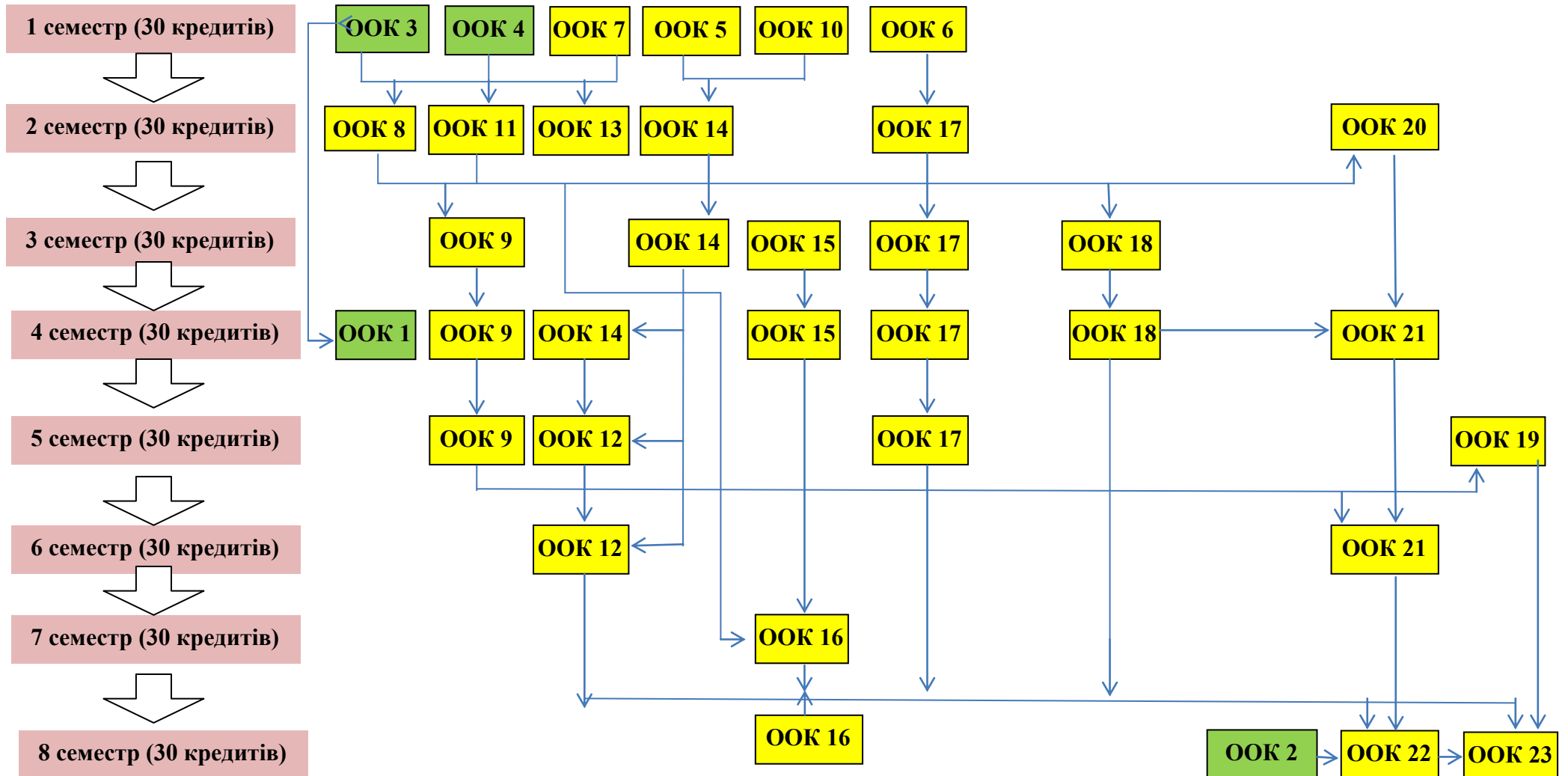

4. ФОРМА АТЕСТАЦІЇ ЗДОБУВАЧІВ ВИЩОЇ ОСВІТИ

Атестація здійснюється у вигляді атестаційного іспиту.

Атестаційний іспит (іспити) має оцінити рівень досягнення результатів навчання, визначених Стандартом та освітньою програмою.

Атестація випускників завершується видачею документів встановленого зразка про присудження освітнього ступеня бакалавра та присвоєнням кваліфікації.

5. МАТРИЦЯ ВІДПОВІДНОСТІ ПРОГРАМНИХ КОМПЕТЕНТНОСТЕЙ ПРОГРАМНИМ КОМПОНЕНТАМ ОСВІТНЬОЇ ПРОГРАМИ

Шифр ОК	ІК	Загальні компетентності											Спеціальні (фахові, предметні) компетентності									Компетентності предметних спеціальностей (ПК)																						
		ЗК01	ЗК02	ЗК03	ЗК04	ЗК05	ЗК06	ЗК07	ЗК08	ЗК09	ЗК10	ЗК11	СК01	СК02	СК03	СК04	СК05	СК06	СК07	СК08	СК09	ПК01	ПК02	ПК03	ПК04	ПК05	ПК06	ПК07	ПК08	ПК09	ПК10	ПК11	ПК12	ПК13	ПК14	ПК15	ПК16							
Дисципліни загальної підготовки																																												
ОК1	+	+				+			+		+																																	
ОК2	+		+						+	+																																		
ОК3	+		+			+			+	+										+																								
ОК4	+		+							+	+									+																								
Дисципліни професійної підготовки																																												
ОК5	+			+					+																													+	+					
ОК6	+			+																																								
ОК7	+		+					+																																				
ОК8	+		+			+						+				+	+					+																						
ОК9	+			+									+		+	+						+		+		+		+																
ОК10	+			+				+			+											+		+																				
ОК11	+		+			+								+	+					+	+																							
ОК12	+			+																		+	+			+																		
ОК13	+		+			+			+																			+																
ОК14	+			+									+		+								+	+																				
ОК15	+		+									+										+		+			+													+				
ОК16	+		+			+									+							+		+	+		+																	
ОК17	+			+																																				+		+	+	
ОК18	+		+											+	+																								+	+	+	+		
Курсові проекти																																												
ОК19	+	+			+								+		+	+						+		+		+																		
Практична підготовка																																												
ОК20	+		+	+	+	+	+	+	+	+		+	+	+	+	+	+	+	+	+	+	+	+	+	+	+	+	+	+	+	+	+	+	+	+	+	+	+	+	+	+	+		
ОК21	+		+	+	+	+	+	+	+	+		+	+	+	+	+	+	+	+	+	+	+	+	+	+	+	+	+	+	+	+	+	+	+	+	+	+	+	+	+	+	+	+	
ОК22	+		+	+	+	+	+	+	+	+		+	+	+	+	+	+	+	+	+	+	+	+	+	+	+	+	+	+	+	+	+	+	+	+	+	+	+	+	+	+	+	+	+
Атестація																																												
ОК23	+	+	+	+	+	+	+	+	+	+	+	+	+	+	+	+	+	+	+	+	+	+	+	+	+	+	+	+	+	+	+	+	+	+	+	+	+	+	+	+	+	+	+	

7. МАТРИЦЯ ЗАБЕЗПЕЧЕННЯ ПРОГРАМНИХ РЕЗУЛЬТАТІВ НАВЧАННЯ ВІДПОВІДНИМИ КОМПОНЕНТАМИ ОСВІТНЬОЇ ПРОГРАМИ

РН	Шифри ОК																						
	ОК1	ОК2	ОК3	ОК4	ОК5	ОК6	ОК7	ОК8	ОК9	ОК10	ОК11	ОК12	ОК13	ОК14	ОК15	ОК16	ОК17	ОК18	ОК19	ОК20	ОК21	ОК22	ОК23
РН 1	+	+	+	+			+	+		+	+		+		+	+		+		+	+	+	+
РН 2					+	+			+	+	+	+		+		+	+	+	+	+	+	+	+
РН 3	+							+			+							+	+	+	+	+	+
РН 4								+	+		+			+	+	+		+	+	+	+	+	+
РН 5	+		+					+	+	+	+			+		+		+	+	+	+	+	+
РН 6	+	+	+	+	+		+			+	+		+					+		+	+	+	+
РН 7	+	+	+	+	+		+	+			+		+		+	+		+	+	+	+	+	+
РН 8	+		+		+	+	+	+	+	+		+	+	+	+		+		+	+	+	+	+
РН 9											+					+				+	+	+	+
РН 10											+		+			+				+	+	+	+
РН 11	+		+	+			+			+	+		+							+	+	+	+
РН 12	+						+	+											+	+	+	+	+
РН 13	+	+	+	+			+	+			+		+		+	+		+		+	+	+	+
РН 14			+																				
ПРН 1									+	+		+	+		+	+			+	+	+	+	+
ПРН 2									+	+		+	+		+	+			+	+	+	+	+
ПРН 3										+		+	+	+									+
ПРН 4									+	+		+		+	+	+			+	+	+	+	+
ПРН 5					+				+			+		+	+	+			+	+	+	+	+
ПРН 6					+				+	+		+	+	+	+	+			+	+	+	+	+
ПРН 7									+				+	+	+	+			+	+	+	+	+
ПРН 8									+							+			+	+	+	+	+
ПРН 9									+	+		+		+					+	+	+	+	+
ПРН 10									+	+		+	+	+	+	+			+	+	+	+	+
ПРН11					+										+	+				+	+	+	+
ПРН12					+										+	+	+	+		+	+	+	+
ПРН13					+										+		+	+		+	+	+	+

ПРН14					+										+		+	+		+	+	+	+
ПРН15					+												+	+		+	+	+	+
ПРН16					+										+		+	+		+	+	+	+
ПРН17															+			+		+	+	+	+
ПРН18					+												+	+		+	+	+	+
ПРН19					+												+	+		+	+	+	+
ПРН20					+										+		+	+		+	+	+	+
ПРН21															+		+	+		+	+	+	+
ПРН22																		+		+	+	+	+
ПРН23					+												+						+

8. СИСТЕМА ВНУТРІШНЬОГО ЗАБЕЗПЕЧЕННЯ ЯКОСТІ ВИЩОЇ ОСВІТИ КРЕМЕНЧУЦЬКОГО НАЦІОНАЛЬНОГО УНІВЕРСИТЕТУ ІМЕНІ МИХАЙЛА ОСТРОГРАДСЬКОГО

Система внутрішнього забезпечення якості вищої освіти Кременчуцького національного університету імені Михайла Остроградського (http://www.kdu.edu.ua/Documents/sistema_zab_yakosty_OD_KrNU.pdf) складається з таких процедур і заходів, передбачених законом «Про вищу освіту»:

- 1) визначення принципів та процедур забезпечення якості вищої освіти;
- 2) здійснення моніторингу та періодичного перегляду освітніх програм;
- 3) щорічне оцінювання здобувачів вищої освіти, науково-педагогічних працівників та регулярне оприлюднення результатів такого оцінювання на офіційному веб-сайті університету;
- 4) забезпечення підвищення кваліфікації науково-педагогічних працівників;
- 5) забезпечення наявності необхідних ресурсів для організації освітнього процесу, в тому числі самостійної роботи здобувачів вищої освіти;
- 6) забезпечення наявності інформаційних систем для ефективного управління освітнім процесом;
- 7) забезпечення публічності інформації про освітні програми;
- 8) забезпечення формування ефективної системи запобігання та виявлення академічного плагіату.

9. НОРМАТИВНІ ПОСИЛАННЯ

1. Закон України «Про вищу освіту» (<http://zakon3.rada.gov.ua/laws/show/1556-18>)
2. Закон України «Про освіту» (<https://zakon.rada.gov.ua/laws/show/2145-19>)
3. Концепція нової української школи (<https://nus.org.ua/wp-content/uploads/2017/07/konczepczyia.pdf>)
4. Концепція розвитку педагогічної освіти, затверджена наказом МОН України від 16.07.2018. № 776 (<https://mon.gov.ua/ua/npa/pro-zatverdzhennya-konczepczyi-rozvitku-pedagogichnoyi-osviti>)
5. Національний класифікатор України: «Класифікатор професій ДК 003:2010», затверджений наказом Держспоживстандарту № 327 від 28.07.2010 р. (редакція від 18.08.2020). (<https://zakon.rada.gov.ua/rada/show/va327609-10#Text>)
6. Національна рамка кваліфікацій. Додаток до постанови Кабінету Міністрів України від 23 листопада 2011 р. № 519 (у редакції від 25.06.2019). (<https://zakon.rada.gov.ua/laws/show/1341-2011-%D0%BF#Text>)
7. Постанова Кабінету Міністрів України від 26.04.2015 № 266 «Перелік галузей знань і спеціальностей, за якими здійснюється підготовка здобувачів вищої освіти» (редакція від 07.07.2021). (<https://www.kmu.gov.ua/npas/pro-vnesennya-zmin-do-pereliku-galuzej-znan-i-specialnostej-za-yakimi-zdijsnyuyetsya-pidgotovka-zdobuvachiv-vishchoyi-osviti-i070721-762>)
8. Постанова Кабінету Міністрів України від 12.08.2015 № 579 «Про затвердження Положення про порядок реалізації права на академічну мобільність» (<https://zakon.rada.gov.ua/laws/show/579-2015-%D0%BF#Text>)
9. Про внесення змін до методичних рекомендацій щодо розроблення стандарту вищої освіти: Наказ МОНУ № 584 від 30.04.2020 року (http://edu-mns.org.ua/img/news/8982/Metodichni_rekomendaciji_2020_z_Nakazom.pdf)
10. Про затвердження Переліку предметних спеціальностей спеціальності 014 Середня освіта (за предметними спеціальностями), спеціалізацій предметної спеціальності 014.02 Середня освіта (Мова та зарубіжна література (із зазначенням мови)), спеціалізацій спеціальностей 015 Професійна освіта (за спеціалізаціями) та 016 Спеціальна освіта, за якими здійснюється розміщення державного (регіонального) замовлення. Наказ МОНУ № 260 від 04.03.2024 року (<https://mon.gov.ua/ua/npa/pro-zatverdzhennya-pereliku-predmetnih-specialnostej-specialnosti-014-serednya-osvita-za-predmetnimi-specialnostyami-specializacij-predmetnoyi-specialnosti-01402-serednya-osvita-mova-ta-zarubizhna-literatura>)
11. Проект Стандарту вищої освіти України першого (бакалаврського) рівня вищої освіти галузі знань 01 Освіта / Педагогіка спеціальності 014 «Середня освіта (за предметними спеціальностями)». (<https://mon.gov.ua/ua/news/mon-proponuye-do-gromadskogo-obgovorennya-projekt-standartu-vishoyi-osviti-zi-specialnosti-014-serednya-osvita-na-pershomu-bakalavrskomu-rivni-vishoyi-osviti>)
12. Професійний стандарт за професіями «Вчитель початкових класів закладу загальної середньої освіти», «Вчитель закладу загальної середньої освіти», «Вчитель з початкової освіти (з дипломом молодшого спеціаліста)» Наказ Мінекономіки № 2736 від 23.12.2020 року (https://nus.org.ua/wp-content/uploads/2020/12/Nakaz_2736.pdf)
13. Стандарт вищої освіти України першого (бакалаврського) рівня вищої освіти галузі знань 01 Освіта / Педагогіка спеціальності 013 «Початкова освіта», затверджений наказом МОН України від 23.03.2021. № 357 (<https://mon.gov.ua/ua/osvita/visha-osvita/naukovo-metodichna-rada-ministerstva-osviti-i-nauki-ukrayini/zatverdzheni-standarti-vishoyi-osviti>)
14. A Tuning Guide to Formulating Degree Programme Profiles Including Programme Competences and Programme Learning Outcomes. Bilbao, Groningen and The Hague, 2010. (http://www.core-project.eu/documents/Tuning_Guide_Publicada_CoRe.pdf)
15. European Qualifications Framework (EQF) (<https://europa.eu/europass/en/document-library>)
16. Положення про гарантія освітніх програм у Кременчуцькому національному університеті імені Михайла Остроградського, затверджене наказом ректора КрНУ від 13.11.2020. № 210-1 (http://www.kdu.edu.ua/Documents/polozhennya_garant_op.pdf)

17. Положення про організацію освітнього процесу в Кременчуцькому національному університеті імені Михайла Остроградського, затверджене наказом ректора КрНУ від 06.11.2019. № 302-1 (http://www.kdu.edu.ua/uch_otd/polozhennya_osvitnii_proces.pdf).

18. Положення про порядок організації навчання студентів за міжнародними програмами двох дипломів та іншими програмами ступеневої академічної мобільності в КрНУ, затверджене наказом ректора від 28.12.2020. № 242-1 (http://cia.kdu.edu.ua/Documents/pologennija_2diploma.PDF)

19. Положення про порядок перезарахування результатів навчання для учасників програм кредитної академічної мобільності у КрНУ, затверджене наказом ректора від 29.05.2020. № 94-1 (http://cia.kdu.edu.ua/Documents/pologennija_perezah_rez_akadem_mob.PDF)

20. Положення про порядок реалізації права на академічну мобільність учасників освітнього процесу Кременчуцького національного університету імені Михайла Остроградського, затверджене наказом ректора від 06.10.2020. № 177-1 (http://cia.kdu.edu.ua/Documents/nncpdo_pologennija_akadem_mobil.pdf)

21. Положення про порядок розроблення, затвердження, моніторинг і перегляд освітніх програм, затверджене наказом ректора КрНУ від 13.11.2020. № 210-1 (http://www.kdu.edu.ua/Documents/polog_RZMP_OP.pdf)

22. Положення про проєкту, робочу групи та групу забезпечення спеціальності Кременчуцькому національному університеті імені Михайла Остроградського, затверджене наказом ректора КрНУ від 13.11.2020. № 210-1 (http://www.kdu.edu.ua/Documents/polozhennya_grup_zabezp_spec.pdf)

23. Система забезпечення якості освітньої діяльності та якості вищої освіти (внутрішня система забезпечення якості) в Кременчуцькому національному університеті імені Михайла Остроградського, затверджена наказом ректора КрНУ від 12.02.2021. № 21-1 (http://www.kdu.edu.ua/Documents/sistema_zab_yakosty_OD_KrNU.pdf)